

# Das Multitalent!

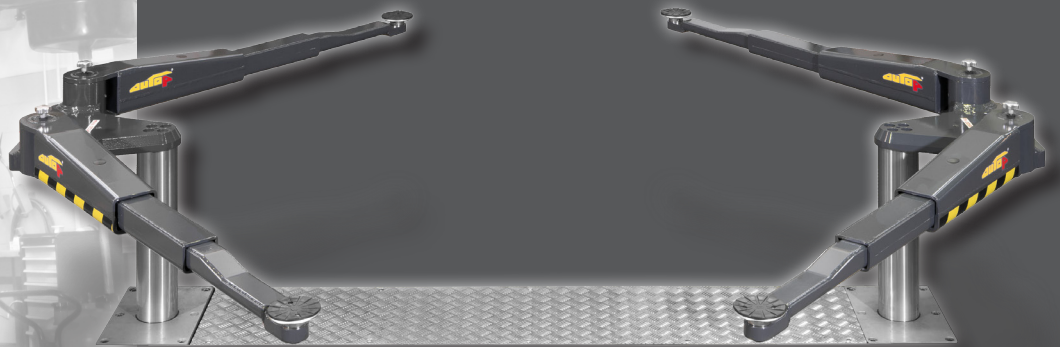

## autop Masterlift 2.35 Saa 230 Sport/Universal

Die neue Schwenkarmhebebühne autop Masterlift 2.35 Saa 230 wurde nicht nur für PKW's, Geländewagen und Transporter konzipiert, sondern ebenfalls für Sportwagen. Durch den neu entwickelten Auszugsarm bietet diese Hebebühne eine reduzierte Unterschwenkhöhe von <70 mm.

Durch den Stempelabstand von „2300 mm“ ist die Hebebühne mit einer Durchfahrbreite von max. 2.050 mm leicht befahrbar, auch mit tiefergelegten Fahrzeugen. Die Fahrzeuge können ohne Hindernis zwischen den Zylindern eingefahren werden. Der große Schwenkbereich deckt nahezu alle Fahrzeugaufnahmeplätze ab.

### autop Maschinenbau GmbH

Sandkampstr. 90

D-48432 Rheine

Tel. ++49(0)5971/8602-02

Fax ++49(0)5971/8602-25

E-Mail: [mail@autop.de](mailto:mail@autop.de)

[www.autop.de](http://www.autop.de)

...ein Unternehmen der STENHØJ-Gruppe

**autop**<sup>®</sup>  
Kfz-Hebebühnen für Profis!

# Masterlift 2.35 Saa 230 Sport/ Universal

## Komponenten:

- zwei hartverchromte Umkehrzylinder
- korrosionsfreie Führungselemente
- SPS - Drucktastensteuerung
- pneumatischer Notablass
- flexible Synchron- und Sicherheitseinrichtung
- Einbau in flüssigkeitsdichter (WHG) Stahlwanne
- Einsatz von nicht wassergefährdendem „Bio-Öl“
- Zwei fußbodenaufliegende Schwenkarmbrücken mit doppelt ausziehbaren Teleskoparmen und höhenverstellbaren Steckpilzen sowie integrierter, automatischer Tragarmretrierung

## Standardlackierung:

RAL 7016 ( anthrazitgrau )

## wahlweise

RAL 5019 ( capriblau )

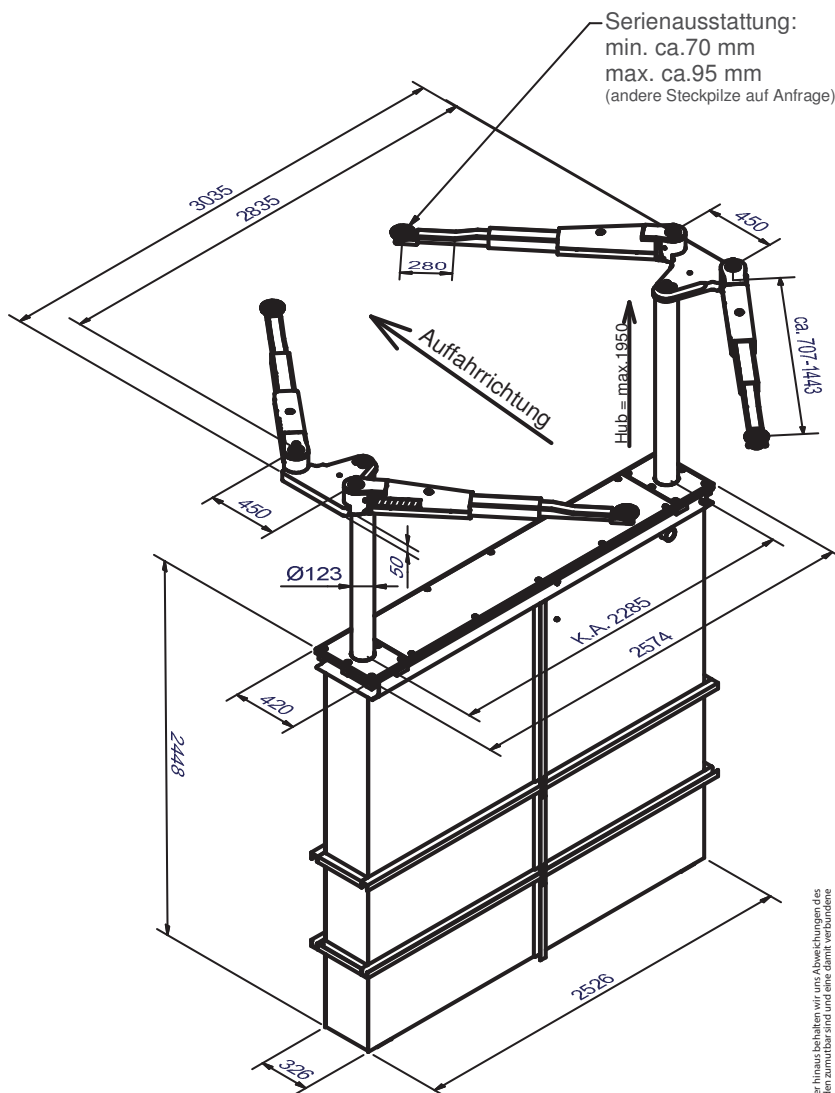

## Technische Daten

Tragfähigkeit:	3.500	kg
Stempelabstand:	2.285	mm
Hubhöhe:	1.950	mm
Nutzhöhe, je nach Steckpilz:	2.020-2.370	mm
Serienausstattung je nach Modell:		
Sport	2.020-2.045	mm
Universal	2.045-2.085	mm
Kolbendurchmesser:	2 x 123	mm
Hub-/Senkzeit:	ca. 30	Sek.
Aggregat:	3,0	kW
Fundamenttiefe:	2.615	mm
Anschlusswerte:	230/400	V
	50	Hz
	16	A



Konstruktionsänderungen vorbehalten. Stand 1/2013. Die Angaben und Abbildungen in diesem Prospekt sind unverbindlich und stellen nur anbahnende Beschreibungen dar. Darüber hinaus behalten wir uns Abweichungen des Liefergegenstandes von Abbildungen und Angaben vor (z.B. im Hinblick auf technische Daten, Ausstattung, Material und äußeres Erscheinungsbild), sofern die Änderungen für den Kunden zumutbar sind und eine damit verbundene Minderung des Wertes oder der Gebrauchstauglichkeit des Liefergegenstandes nicht erheblich ist.

## autop Maschinenbau GmbH

Sandkampstr. 90

D-48432 Rheine

Tel. ++49(0)5971/8602-02

Fax ++49(0)5971/8602-25

E-Mail: mail@autop.de

www.autop.de

...ein Unternehmen der STENHØJ-Gruppe

## Service:

Gerne stehen Ihnen unsere Fachberater bei der Planung und Durchführung von Modernisierungsmaßnahmen in Ihrem Autohaus beratend zur Seite. Gerne erstellen wir Ihnen einen unverbindlichen Einrichtungsvorschlag.

**Nehmen Sie Kontakt mit uns auf!**



Kfz-Hebebühnen für Profis!