

#### Anwendungsbereiche

- Direktannahme
- Reparatur & Wartung
- Prüftechnik

#### Empfehlungen

- Renault
- Volkswagen Group



# Biglift 2.65 F 550

Elektrohydraulische 2-Stempel Hebebühne, 6,5 t mit Fahrschienenlastaufnahme

## Beschreibung:

### Stahlwanne:

- Flüssigkeitsdichte Stahlwanne (nach WHG)

### Hubeinheit:

- Hartverchromte Umkehrzylinder
- Flexible Gleichlauf- und Sicherheitseinrichtung
- Korrosionsfreie Führungselemente
- Motor mit Unterölmotor
- Umweltschonende Hydraulikflüssigkeit
- Pneumatischer Notablass
- Programmierbare Drucktastensteuerung – herausragende Stabilität, selbst bei ungünstiger Lastverteilung, durch den großen Zylinder mit 213 mm Durchmesser

### Lastaufnahme:

- 1 Satz Fahrbahnen mit Auffahrampen und Auffahrbegrenzungen

### Standardlackierung:

- Fahrbahnen: RAL 7016 Anthrazitgrau
- Rampen: RAL 3020 Verkehrsrot

Technische Daten	
Tragfähigkeit	6.500 kg
Hubhöhe	1.865 mm
Nutzhöhe	2.045 mm
Zylinderdurchmesser	2 x 213 mm
Kolbenabstand	1.550 mm
Hub-/Senkzeit	ca. 45 Sek.
Fundamenttiefe	2.625 mm
Motor	3,0 kW
Hydraulikflüssigkeitsmenge	18 l
Anschlusswerte	230/400 V - 50 Hz - 16 A

Fahrschienenlastaufnahme	
Gesamtlänge	ca. 6.800 mm
Nutzbare Fahrschienenlänge	5.500
Radstand max.	ca. 5.000 mm
Fahrschienenbreite	650 mm
Fahrschienenabstand	900 mm
Auffahrhöhe	180 mm

Achsheber (Option)	
Tragfähigkeit	2.600 Kg
Hubhöhe	250 mm
Antriebsart	lufthydraulisch
3-Punkt-Aufnahme	Mitte / 790 - 1.460 mm

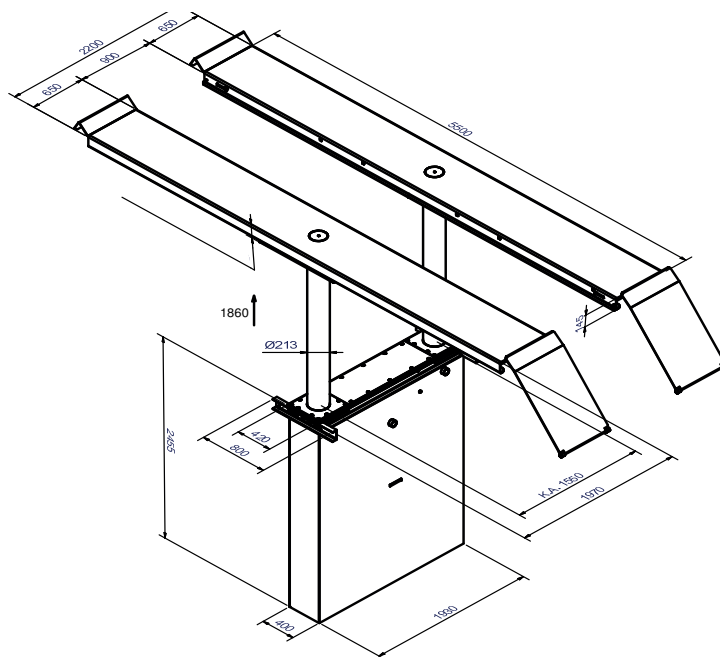
**autop Maschinenbau GmbH**

Sandkampstraße 90  
48432 Rheine | Germany  
☎ +49 5971 8602-02  
☎ +49 5971 8602-25  
✉ info@autopstenhoj.com

**STENHOJ A/S**

Barrit Langgade 188-190  
7150 Barrit | Denmark  
☎ +45 76821-330  
☎ +45 76821-331  
✉ info@autopstenhoj.com

**Ausführungen:****Stahlwanne:**

- Feuerverzinkt
- Kunststoffbeschichtet

**Einbauvarianten:**

- Fußbodenauffliegender Einbau
- Fußbodenbündiger Einbau

**Optionen:**

- LED-Beleuchtung
- Achsheber

**Weitere Sonderausstattungen  
und -lackierungen möglich!**

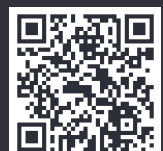
**Produktdetails**